

Istruzioni kit messa in fase per Fiat e Lancia 1.2 16V

Attenersi alle specifiche del costruttore e rimuovere in modo sicuro tutte le parti necessarie prima di utilizzare gli utensili.

Avvitare gli adattatori di altezza pistone nelle portelle della candela ad incandescenza dei cilindri uno e due.

Far girare lentamente l'albero motore fino ad allineare le dentellature **(A)** presenti sull'asta centrale su ciascuno stelo adattatore.

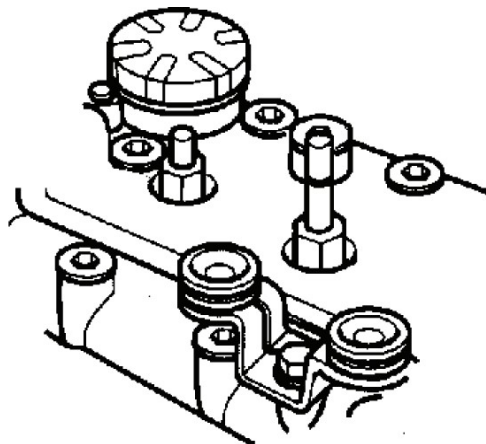

Importante: il perno di riferimento sull'albero motore deve essere di fronte al sensore di posizione dell'albero motore. Se necessario, rimontare la puleggia albero motore.

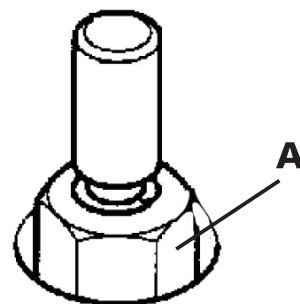

Rimuovere i due tappi di chiusura dal corpo albero a camme e spingere il perno centrale dell'utensile albero a camme nell'alloggiamento di allineamento dell'albero a camme **(B)**. Fissare in sede con il volantino filettato. Può essere necessario rimuovere gli utensili e girare l'albero motore di un giro fino ad innestare correttamente gli utensili.

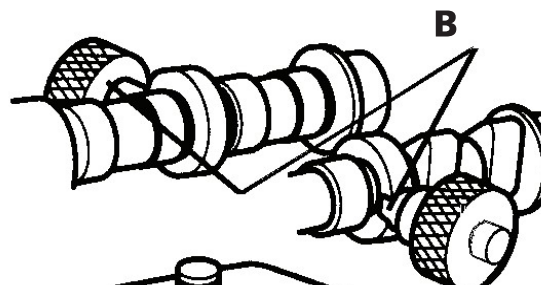

Dopo aver montato la nuova cinghia dentata, la puleggia tendcinghia deve essere spostata fino alla posizione estrema utilizzando la chiave **(C)**.

